

GIGANT standardı | GN0022-6

Fren silindirinin kampanalı frene montajı

Genel:

GIGANT önceden monte edilmiş akslar temin etmektedir (gerekirse önceden monte edilmiş fren silindirleriyle birlikte). Çatal uçlu uygun piston kolu uzunluğuna sahip fren silindirlerinin doğru montajı, fren hesabına uygun kaldırma kolu uzunluğu, geri çekme yayının takılması ve frenin temel ayarı araç üreticisinin sorumluluğundadır.

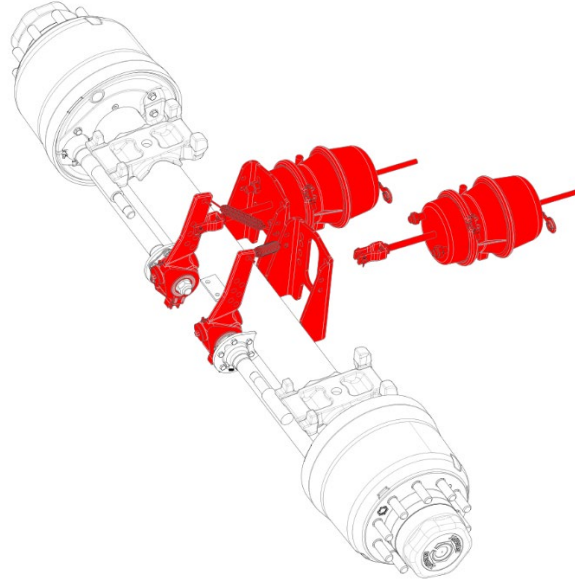

Dikkat:

- Farklı GIGANT aks tipleri için piston kollarının uzunlukları ve kaldırma kolları üzerindeki konumu araca özel fren hesaplamasında bulunabilir.
- Fren hesaplaması için gerekli kontrol protokolü GIGANT web sitesinden (<https://www.gigant.com/service/pruefprotokolle/>) indirilebilir. Kontrol protokolü numarası ayar veya aks çiziminde bulunabilir.
- İlgili fren silindiri üreticisinin ürüne özel montaj ve bakım talimatlarına mutlaka uyulmalıdır.

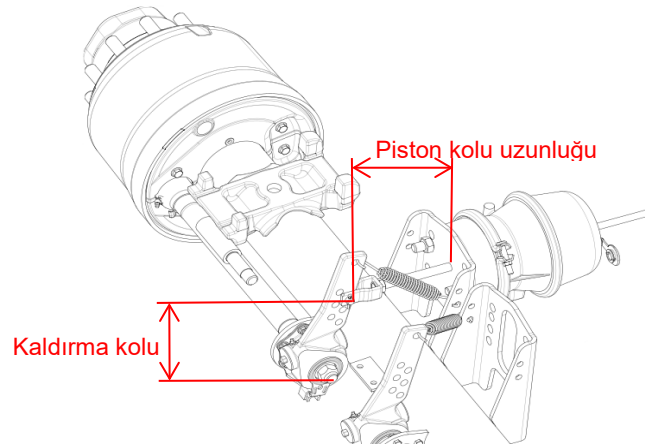

Piston kolu uzunluğu:

Piston kolu uzunluğu için GIGANT aks çizimine (Resim 2.1/ burada örnek niteliğinde 227) bakılmalıdır. Bu ölçü aksa göre farklılık gösterebilir. Piston kolu uzunluğu her zaman kontrol edilmeli ve fren silindirin monte edilmiş çatal ucunda şeklindeki (Resim 2.2) gibi ayarlanmalıdır.

Resim 2.1:

Örnek

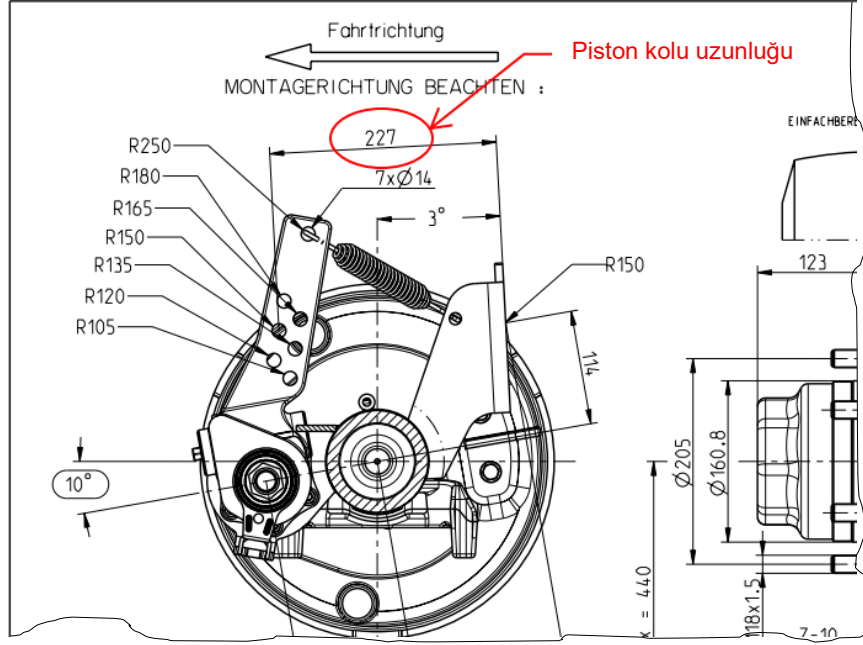

Resim 2.2:

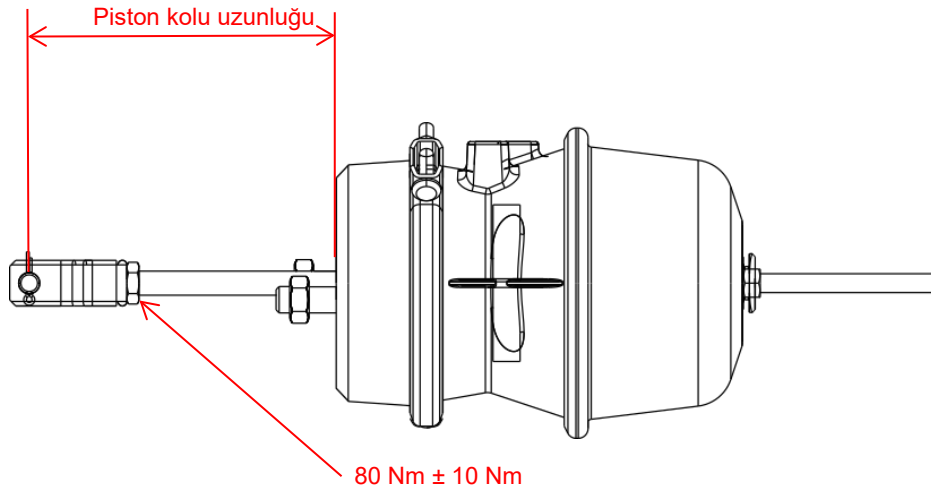

Piston kolu uzunluğunu ayarladıktan sonra çatal ucunun kontra somununu $80 \text{ Nm} \pm 10 \text{ Nm}$ ile sıkın.

Dikkat:

- Piston kolu ile otomatik kol ayarlayıcı arasında yeterli boşluk kalmasını sağlayın.
- Kısa çatalar otomatik kol ayarlayıcıda (kaldırma kolu 105 | 135 | 150) yalnızca ön delik sıralarında kullanılabilir.

Kaldırma kolu uzunluğu:

Kaldırma kolunun uzunluğu araca özel fren hesaplamasıyla belirlenir ve fren hesaplamasından öğrenilebilir.

Delik deseni düzeni: Fren silindiri / kaldırma kolu uzunluğu

Fren silindiri, aşağıdaki spesifikasyona uygun olarak kaldırma kolu uzunluğuna göre montaj plakasına monte edilir:

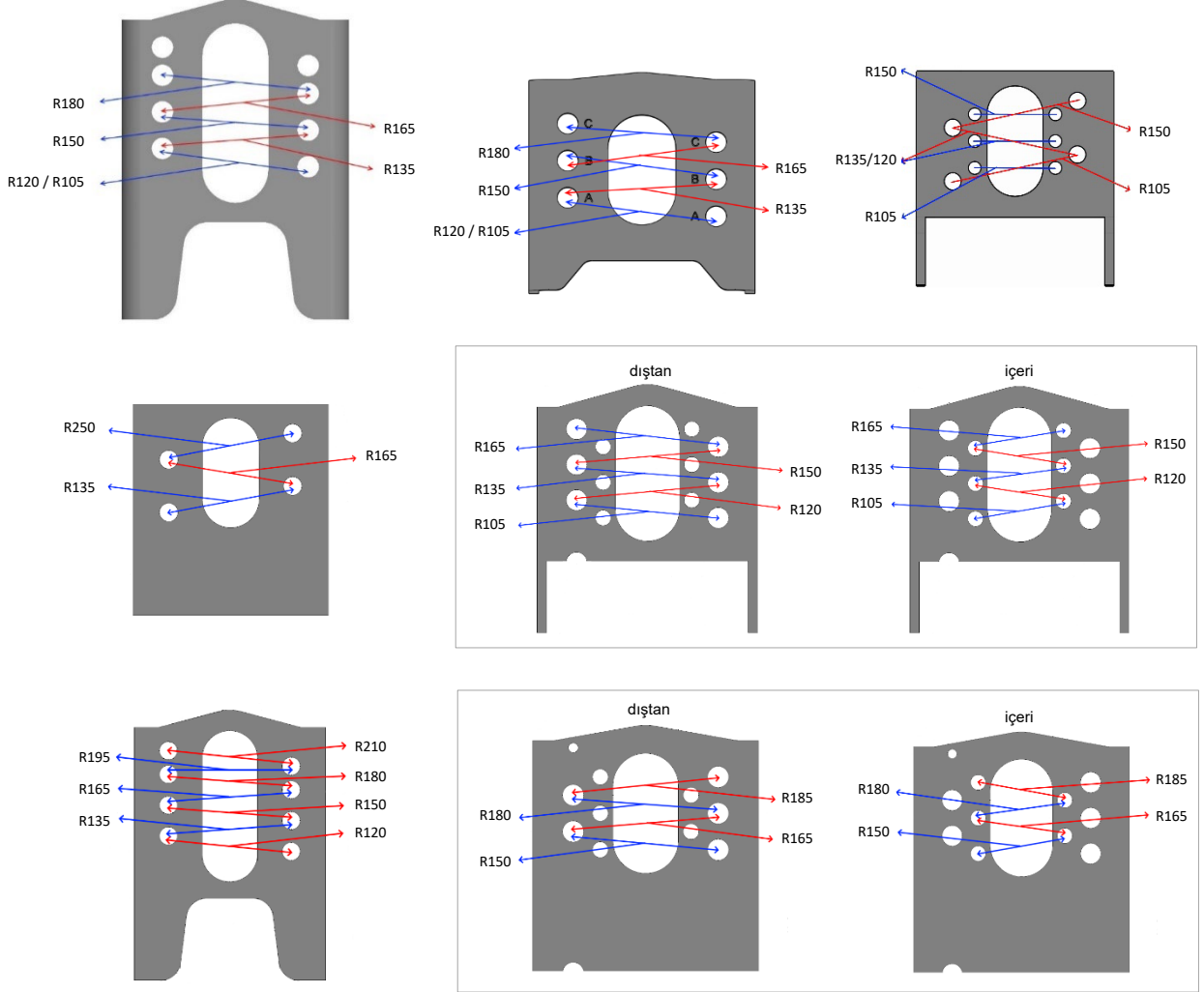
**Sert aks örnekleri: Temel plakaların delik desenleri****Uyarı:**

- Delik deseni özel akslarda farklı olabilir. Belirli aks modellerinde kaldırma kolu uzunlukları daha az olabilir ve dolayısıyla daha az delik mevcuttur. Bu bilgi için aks çizimine bakılmalıdır.
- Fren silindirinin piston kolu bükülmemelidir!

Fren silindiri montajında dikkat edilmesi gerekenler:

- Montaj plakası düz olmalıdır.
- Su tahliye deliği en alçak noktadadır. Tapayı çıkarın.
- Fren silindirini sabitlemek için önce somunları hafifçe yerleştirin ve ardından 180 Nm \pm 20 Nm değerine ulaşana kadar dönüşümlü olarak sıkın.

Kaldırma kolunun dinlenme ve çalışma konumu:

Otomatik kol ayarlayıcının kaldırma kolu, üreticinin talimatlarına göre fren silindirinin çatal ucuna vidalandıktan sonra dinlenme ve çalışma konumu kontrol edilmelidir.

Dinlenme konumu:

Dinlenme konumunda (serbest fren) piston, piston kolu ile birlikte diyaframla silindir gövdesinin tabanına dayanmalıdır.

Çalışma konumu:

Fren silindirinin iyi bir mekanik verim elde edebilmesi için, piston kolu maksimum strokun yarısında otomatik kol ayarlayıcının kaldırma koluna dik açıda olmalıdır.

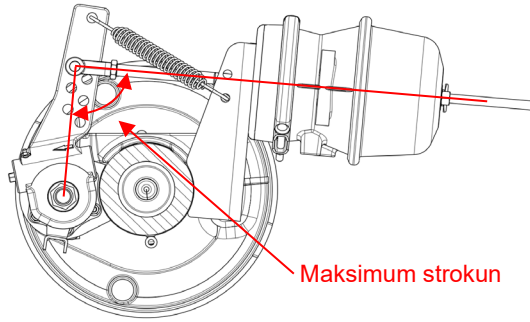
**Geri çekme yayı:**

Son olarak, fren sisteminin optimum şekilde çalışmasını sağlamak için geri çekme yayını aks çiziminde gösterildiği gibi takın.

Örnek:

**Dikkat:**

- Yay aşırı gerilmemelidir!

Fren temel ayarı (havalandırma boşluğu):

Otomatik kol ayarlayıcının ayar vidasını (anahtar ağız 12) fren balatası, kampanaya temas edene kadar saat yönünde çevirin.

Otomatik kol ayarlayıcıdaki ayar vidasını (anahtar ağız 12) ¾ tur geri çevirin.

- **Ayar kavraması doğru çalışıyorsa, geri çevirmek için en az 18 Nm'lik bir tork gereklidir!**
- **Gıcırdama sesi duyulur!**

