

Montage du cylindre de frein sur le frein à tambour

Généralités:

GIGANT fournit des essieux préassemblés (si nécessaire avec des cylindres de frein préassemblés). Le montage correct des cylindres de frein, avec la longueur de tige de piston appropriée, avec la tête de fourche, la longueur du bras de levier correspondant au calcul des freins, la fixation du ressort de rappel et le réglage de base du frein, relève de la responsabilité du constructeur du véhicule.

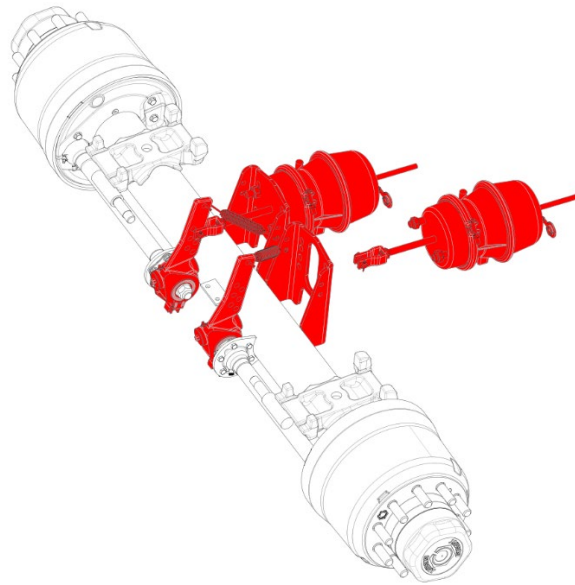

Attention:

- Les longueurs des tiges de piston et la position sur les bras de levier correspondant aux différents types d'essieux GIGANT se trouvent dans le calcul des freins spécifique au véhicule.
- Le certificat d'essai nécessaire au calcul des freins peut être téléchargé sur le site Internet GIGANT- (<https://www.gigant.com/service/pruefprotokolle/>). Le numéro du certificat d'essai se trouve sur le dessin de l'ensemble ou de l'essieu.
- Les instructions de montage et d'entretien spécifiques au produit, fournies par le fabricant des cylindres de frein respectifs, doivent être respectées.

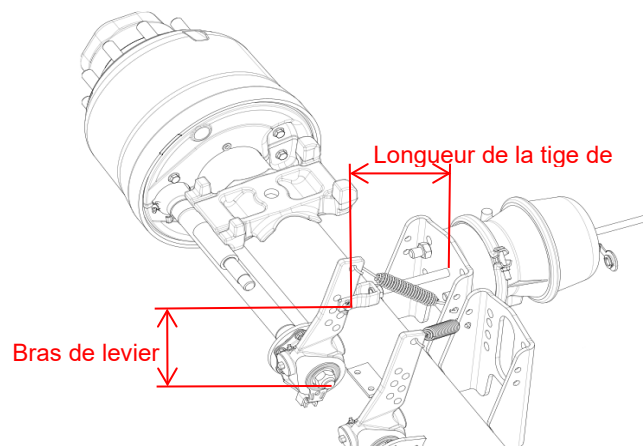

Longueur de la tige de piston:

La longueur de la tige de piston est indiquée sur le dessin d'essieu GIGANT (figure 2.1, ici 227 à titre d'exemple). Cette cote peut varier selon l'essieu. La longueur de la tige de piston doit toujours être vérifiée et ajustée conformément à l'illustration (figure 2.2) sur la tête de fourche montée du cylindre de frein.

Figure 2.1:

Exemple

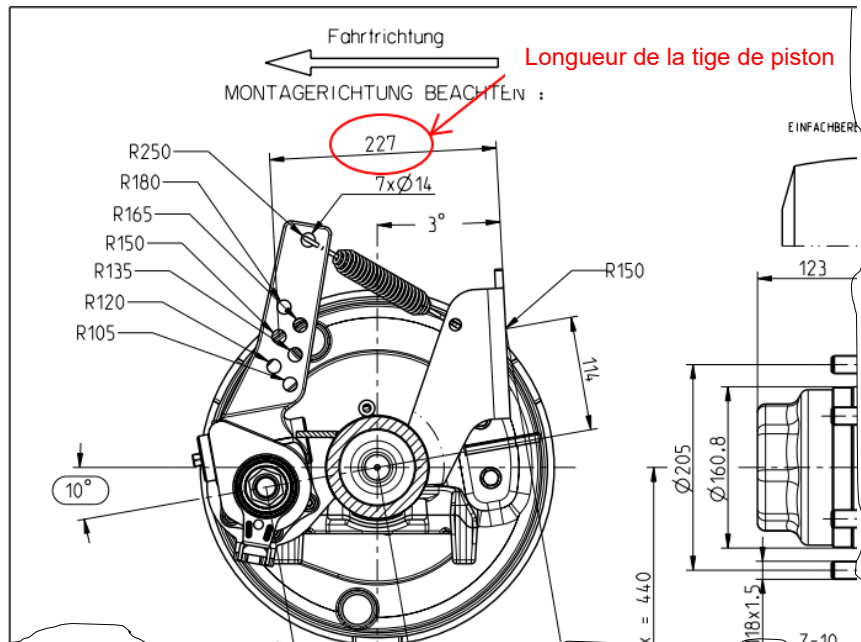
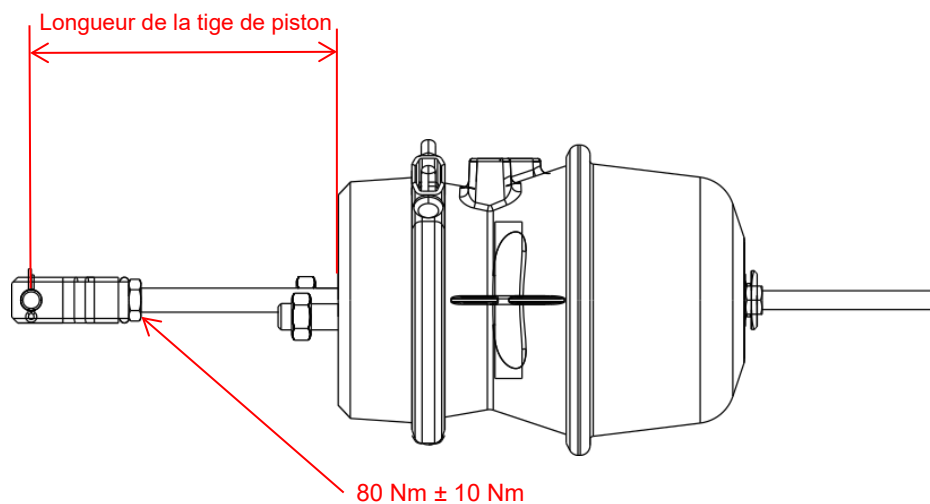

Figure 2.2:



Après avoir réglé la longueur de la tige de piston, serrer le contre-écrou de la tête de fourche à $80 \text{ Nm} \pm 10 \text{ Nm}$.

Attention:

- Vérifier qu'il y a suffisamment d'espace entre la tige de piston et l'AGS.
- Les têtes de fourche courtes doivent impérativement être placées dans les premières rangées de trous de l'AGS (bras de levier 105 | 135 | 150).

Longueur du bras de levier:

La longueur du bras de levier est déterminée par le calcul des freins spécifique au véhicule et indiquée dans celui-ci.

Affectation des trous: Cylindre de frein / longueur du bras de levier

Le cylindre de frein est monté sur la plaque de montage en fonction de la longueur du bras de levier, conformément à la spécification suivante:

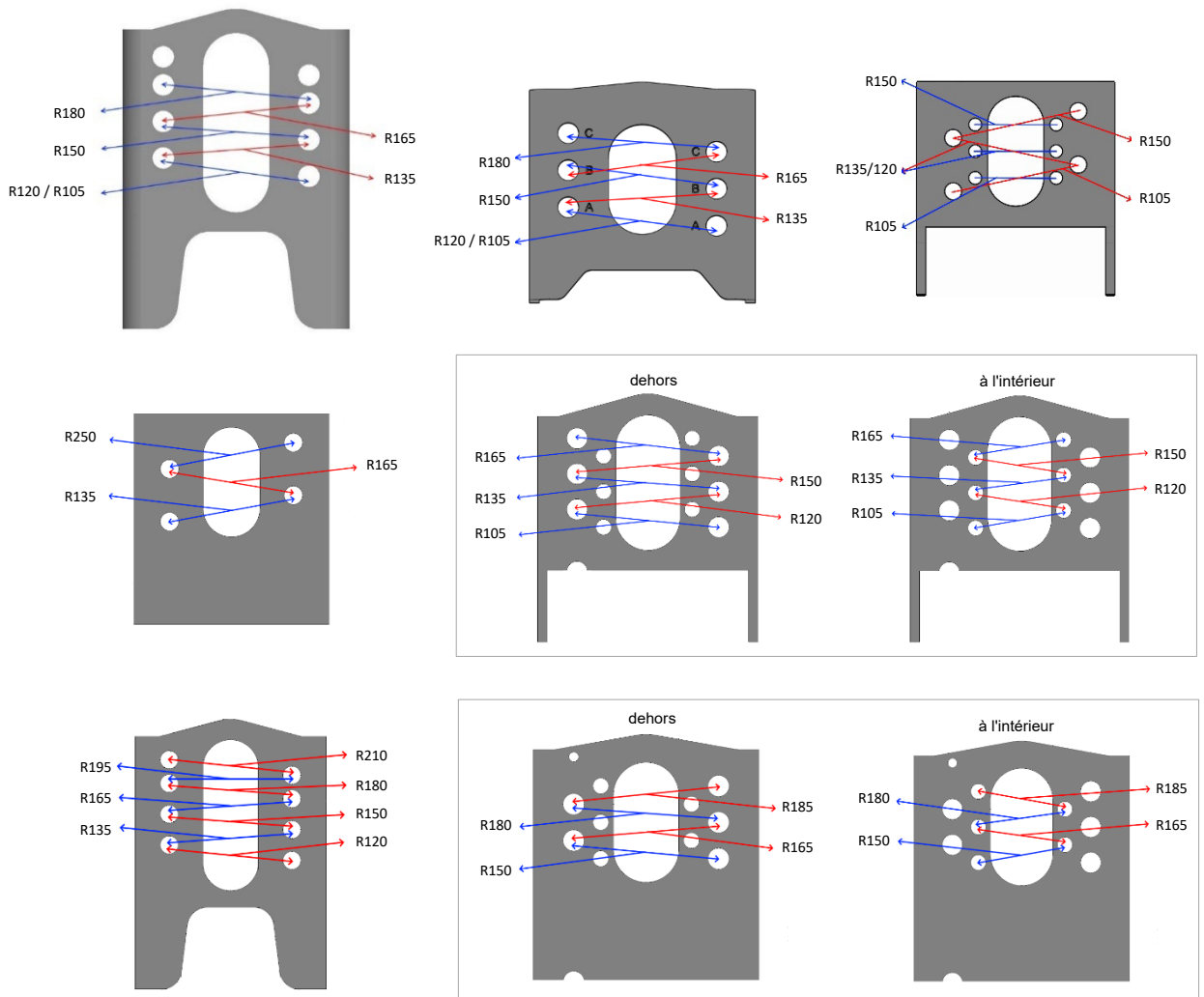

Exemples d'essieux rigides : Configurations des trous des plaques de base

Remarque:

- a configuration des trous peut varier pour les essieux spéciaux. Pour certaines variantes d'essieu, les longueurs de bras de levier possibles sont moins nombreuses, et donc les trous disponibles également. Cela est visible sur le dessin d'essieu.
- La tige de piston du cylindre de frein ne doit pas être déformée!

Attention lors du montage du cylindre de frein:

- La plaque de montage doit être plane.
- Le trou d'écoulement d'eau se trouve au point le plus bas. Retirer le bouchon.
- Visser d'abord légèrement les écrous de fixation du cylindre de frein, puis les serrer en alternant d'un côté et de l'autre jusqu'à atteindre 180 Nm \pm 20 Nm.

Positions de repos et de travail du bras de levier:

Après avoir vissé le bras de levier du régleur de jeu automatique sur la tête de fourche du cylindre de frein selon les instructions du fabricant, vérifier les positions de repos et de travail.

Position de repos:

En position de repos (frein desserré), le piston et la tige de piston doivent reposer avec la membrane sur le fond du carter du cylindre.

Position de travail:

Pour que le cylindre de frein atteigne une bonne efficacité mécanique, la tige de piston doit être à angle droit par rapport au bras de levier de l'AGS à mi-course maximale.

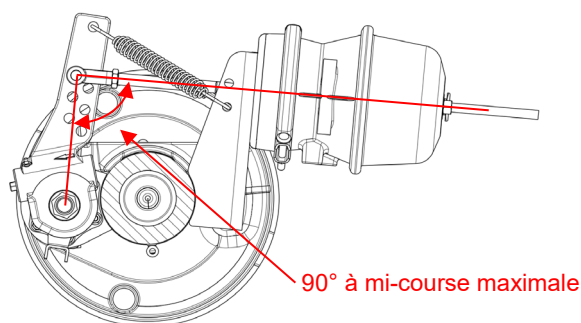
**Ressort de rappel:**

Fixer finalement le ressort de rappel comme indiqué sur l'illustration du dessin d'essieu pour garantir un fonctionnement optimal du système de freinage.

Exemple:

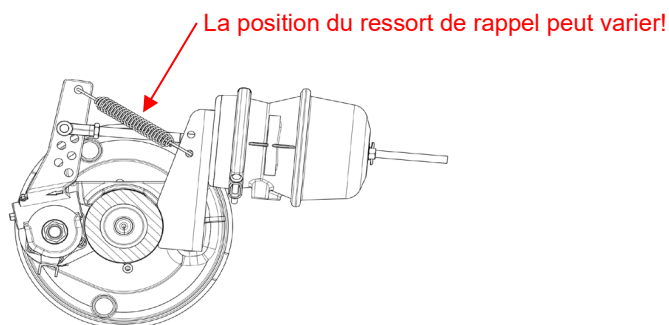
**Attention:**

- Le ressort ne doit pas être trop tendu!

Réglage de base du frein (jeu):

Tourner la vis de réglage (clé de 12) de l'AGS dans le sens des aiguilles d'une montre jusqu'à ce que la garniture de frein soit en contact avec le tambour.

Tourner la vis de réglage (clé de 12) de l'AGS en arrière de trois quarts de tour.

- **Si le régleur fonctionne correctement, un couple d'au moins 18 Nm est perceptible lors de la rotation en arrière!**
- **Bruit de craquement audible!**

